

AIRE DE MANOEUVRES

SNCB

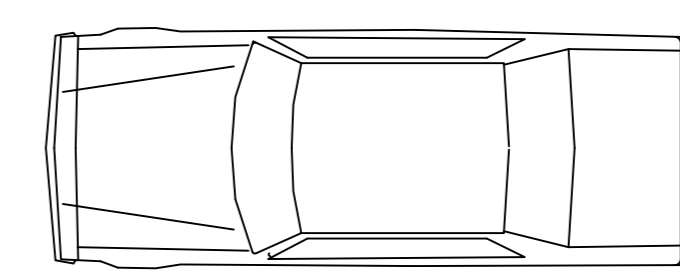
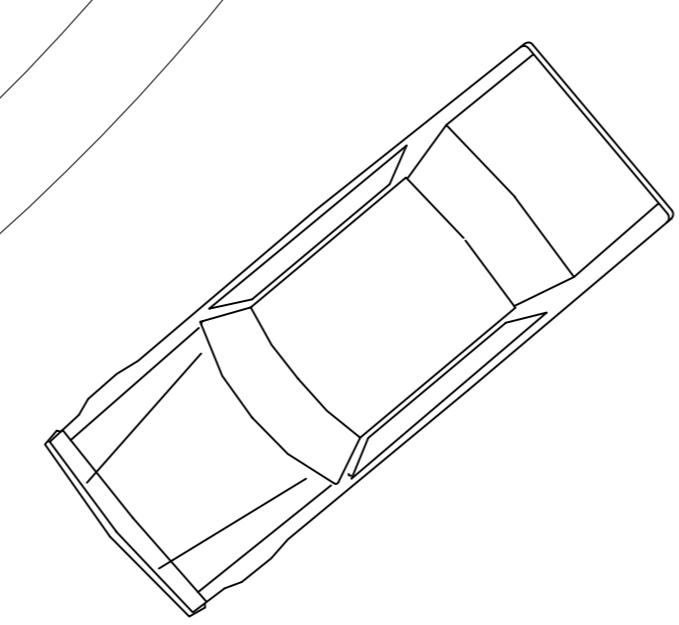
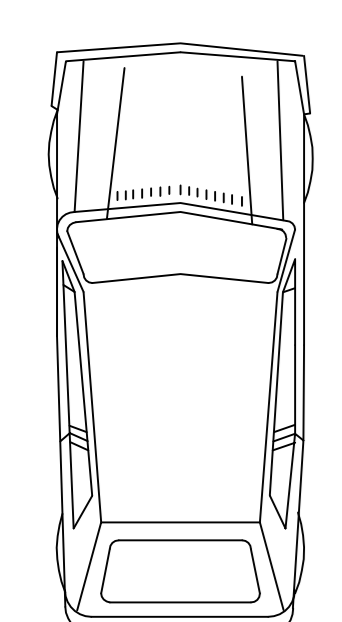
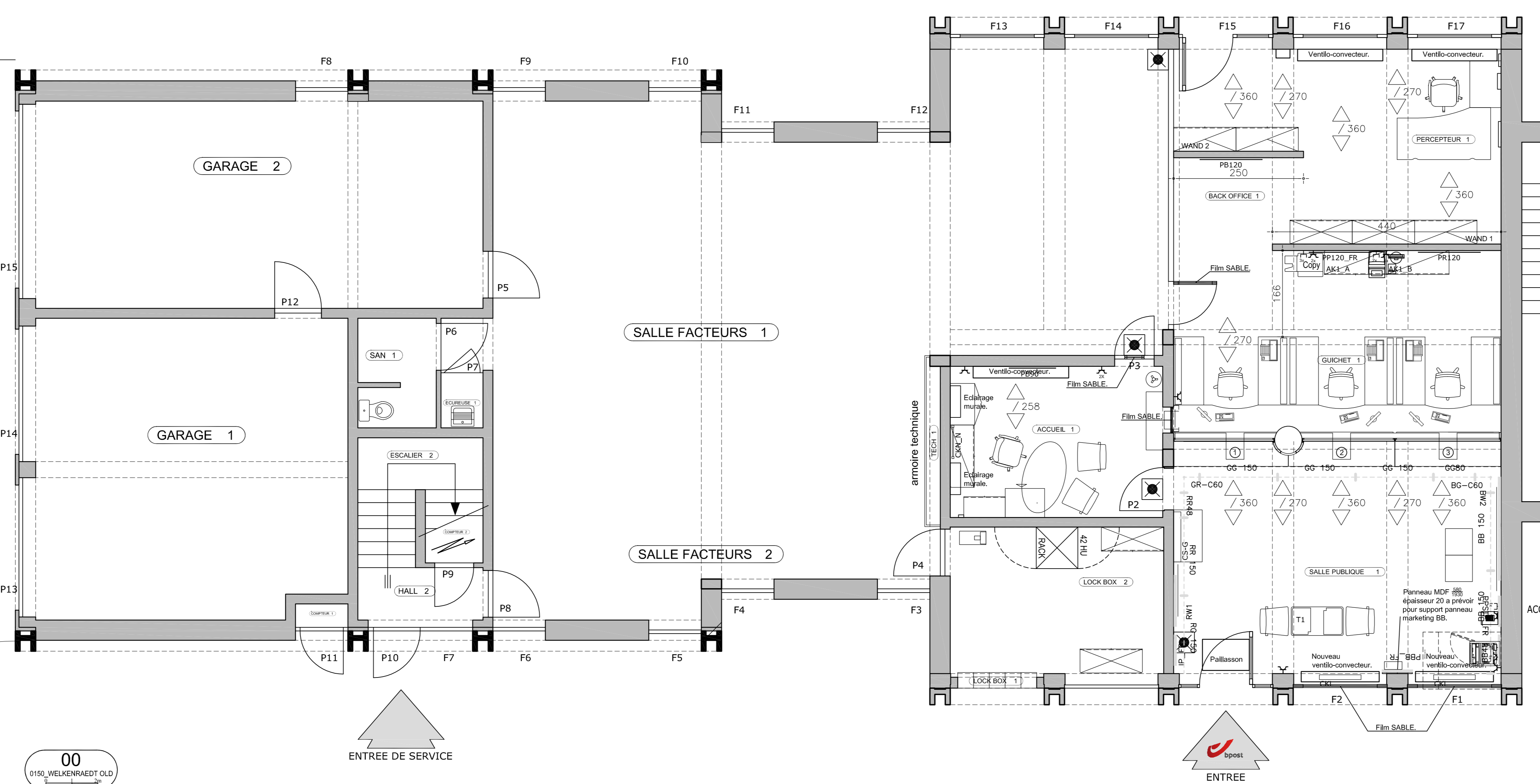
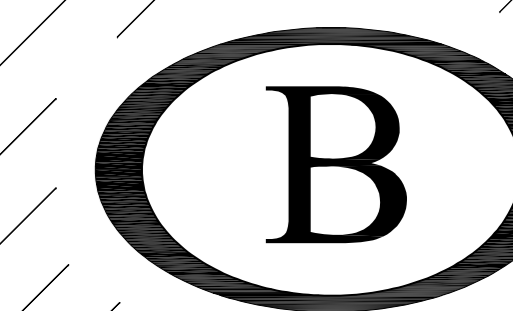

Mesurage à titre indicatif et à vérifier sur place.

E			
D			
C			
B			
A	AS IS		
INDEX	MODIFICATIONS	DATE	AUTEUR
ENTREPRENEUR	<b>Nom Entrepreneur</b> Nom Entrepreneur Voire ref. :	Nom, n° xxxx Commune Tel:xxxx-xxxx xx-xx	
ARCHITECTE	<b>Nom Architecte</b> Info Architecte Voire ref. :	Nom, n° xxxx Commune Tel:xxxx-xxxx xx-xx	
STABILITE	<b>Nom Bureau d'études Stabilité</b> Info Bureau d'Etudes Stabilité Voire ref. :	Nom, n° xxxx Commune Tel:xxxx-xxxx xx-xx	
TECHNIQUES SPECIALES	<b>Nom Bureau d'ét. Techniques Spéciale</b> Info Bureau d'Etudes Techniques Spéciale Voire ref. :	Nom, n° xxxx Commune Tel:xxxx-xxxx xx-xx	
COORDONNATEUR SECURITE	<b>Nom Coordinateur Sécurité</b> Info Coordinateur sécurité Voire ref. :	Nom, n° xxxx Commune Tel:xxxx-xxxx xx-xx	
PHASE	<b>AS IS</b>		
	<b>bpost</b> 21-PROJECT DRAWING OFFICE CENTRE PROJECHES 1020 BRUXELLES TEL: 32-275 25 11	SERVICE OPERATIONS & REAL ESTATE Lot Charat Responsable SERV OPS & REAL ESTATE	
	<b>ARCHITECTURE</b> Niveau: 00		
		Feuille: 1/11 Date: Echelle: 1/50	
<b>WELKENRAEDT</b>			
PLACE DE LA GARE 9 B-4040 WELKENRAEDT CABINET N°1 PROJETS			
NUMERO DU PLAN: 0150_AIFP_00			
FICHE: 0150_APP_00			



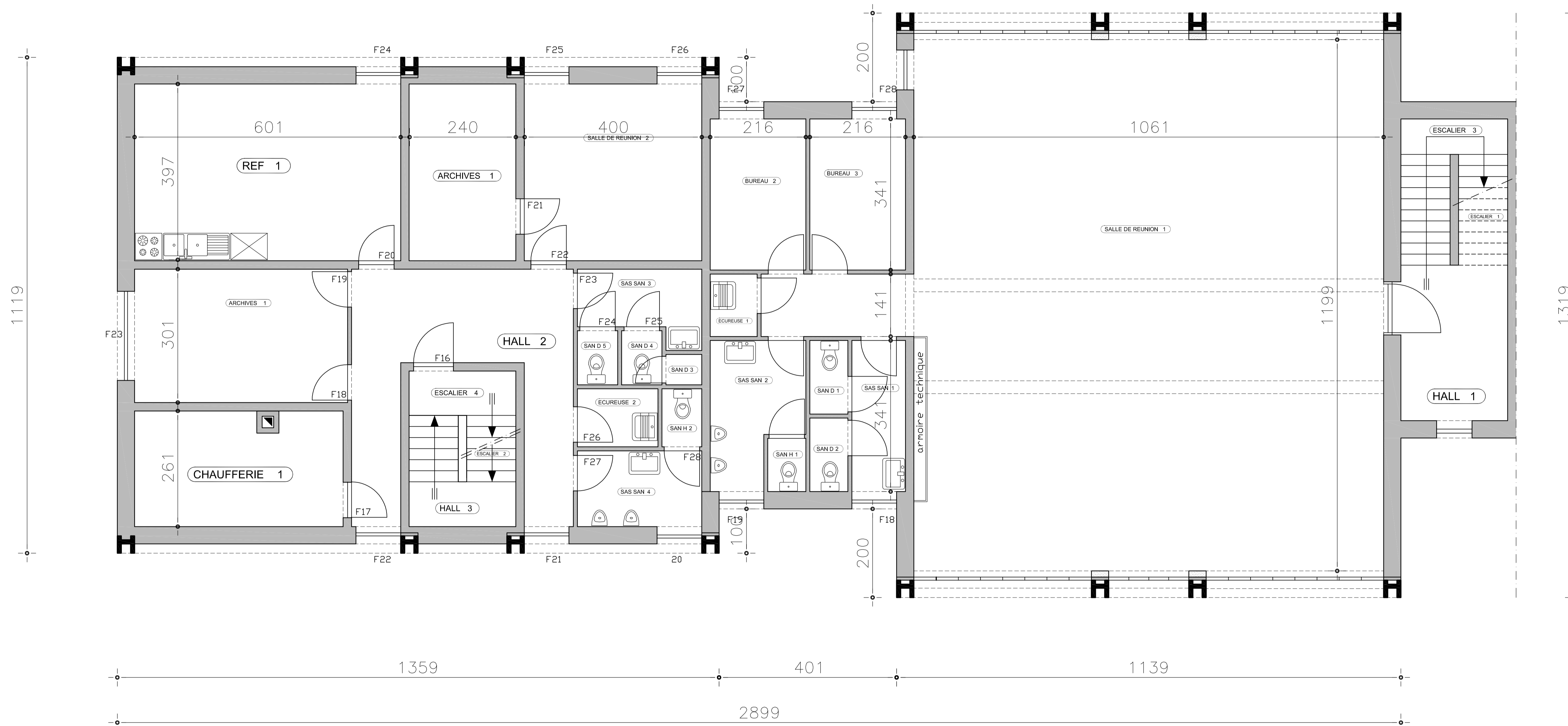

Mesurage à titre indicatif et à vérifier sur place.

E			
D			
C			
B			
A	AS IS		
INDEX	MODIFICATIONS	DATE	AUTEUR
ENTREPRENEUR	<b>Nom Entrepreneur</b> Info Entrepreneur Votre réf. :	Rue, n° xxxx Commune Tel:XX-XXXX XX XX	
ARCHITECTE	<b>Nom Architecte</b> Info Architecte Votre réf. :	Rue, n° xxxx Commune Tel:XX-XXXX XX XX	
STABILITE	<b>Nom Bureau d'études Stabilité</b> Info Bureau d'études Stabilité Votre réf. :	Rue, n° xxxx Commune Tel:XX-XXXX XX XX	
TECHNIQUES SPECIALES	<b>Nom Bureau d'ét. Techniques Spéciale</b> Info Bureau d'études Techniques Spéciale Votre réf. :	Rue, n° XXXX Commune Tel:XX-XXXX XX XX	
COORDINATEUR SECURITE	<b>Nom Coordinateur Sécurité</b> Info Coordinateur sécurité Votre réf. :	Rue, n° xxxx Commune Tel:XX-XXXX XX XX	
PHASE	<b>AS IS</b>		
	<b>bpost</b> FM PROJECT DRAWING OFFICE CENTRE MONNAIE 1000 BRUXELLES Tel: 02-276 21 11	SERVICE OPERATIONS & REAL ESTATE  Luc Cloet Responsable SERV OPS & REAL ESTATE	
	<b>ARCHITECTURE</b>		
	Niveau: 01	Feuille: 1/1 Date: Echelle: 1/50	
<b>WELKENRAEDT</b>			
PLACE DE LA GARE 9 4840 WELKENRAEDT Cadastre N°: Province:			
NUMERO DU PLAN: 0150_AIFP_01			
FICHER: 0150_AIFP_01			



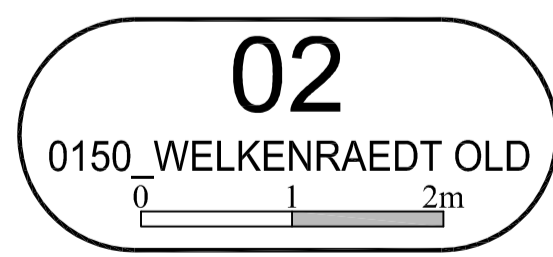
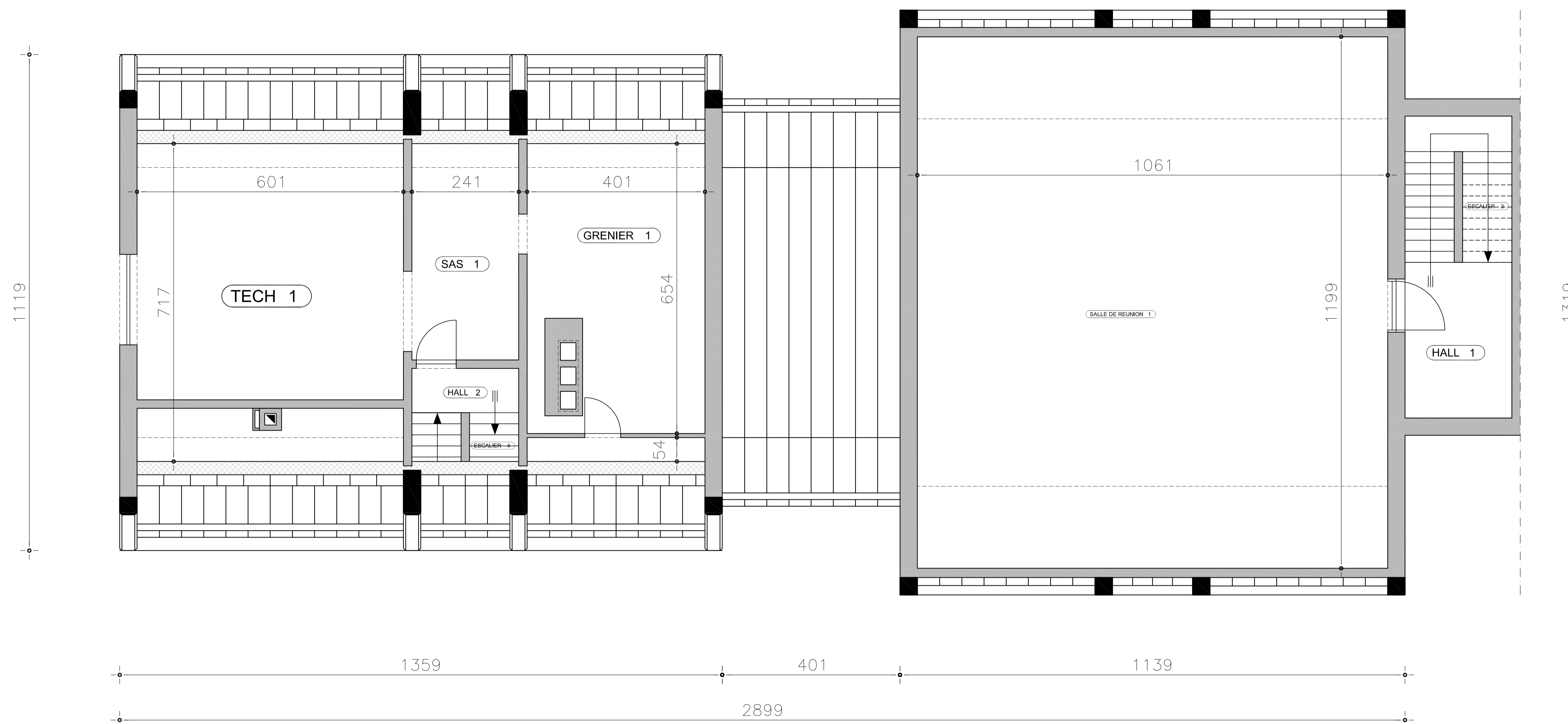

Mesurage à titre indicatif et à vérifier sur place.

E			
D			
C			
B			
A	AS IS		
INDEX	MODIFICATIONS	DATE	AUTEUR

ENTREPRENEUR	<b>Nom Entrepreneur</b> Info Entrepreneur Votre réf. :	Rue, n° xxxx Commune Tel:XX-XXXX XX XX
ARCHITECTE	<b>Nom Architecte</b> Info Architecte Votre réf. :	Rue, n° xxxx Commune Tel:XX-XXXX XX XX
STABILITE	<b>Nom Bureau d'études Stabilité</b> Info Bureau d'études Stabilité Votre réf. :	Rue, n° xxxx Commune Tel:XX-XXXX XX XX
TECHNIQUES SPECIALES	<b>Nom Bureau d'ét. Techniques Spéciale</b> Info Bureau d'études Techniques Spéciale Votre réf. :	Rue, n° XXXX Commune Tel:XX-XXXX XX XX
COORDINATEUR SECURITE	<b>Nom Coordinateur Sécurité</b> Info Coordinateur sécurité Votre réf. :	Rue, n° xxxx Commune Tel:XX-XXXX XX XX

PHASE **AS IS**

**bpost**  
FM PROJECT DRAWING OFFICE  
CENTRE MONNAIE  
1000 BRUXELLES  
Tél: 02-276 21 11

SERVICE OPERATIONS & REAL ESTATE  
Luc Cloet  
Responsable SERV OPS & REAL ESTATE

**ARCHITECTURE**  
Niveau: 02

Feuille: 1/1  
Date:  
Echelle: 1/50

**WELKENRAEDT**

PLACE DE LA GARE 9  
4840 WELKENRAEDT  
Cadastré N°:  
Province:

NUMERO DU PLAN: **0150\_AIFP\_02**

FICHER: 0150\_AIFP\_02